















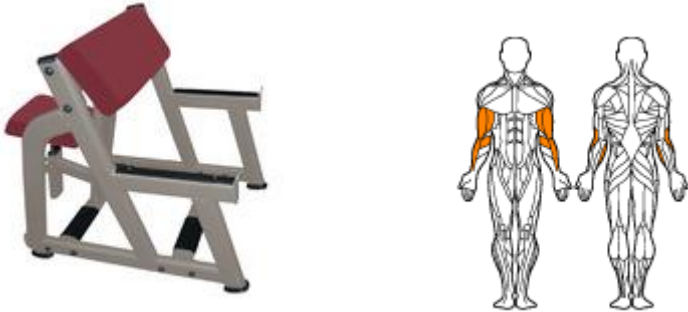

Тренажеры

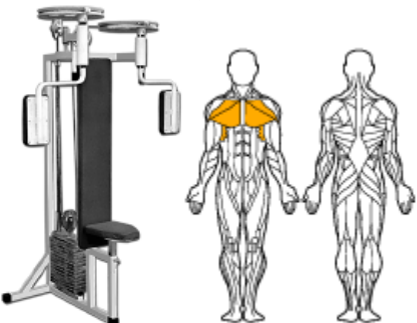

АРТ	Наименование, краткое описание	Цена, руб.
4419	<p>Подвесной снаряд, стойка для боксерского мешка облегченная, вес мешка до 80 кг. напольный, с регулировкой по высоте, с креплением к полу или со свободными весами (дисками) на 26-50 мм. Мешок, свободные веса (диски) в к-т не входят, шт. АРТ4419</p> 	3970
4417	<p>Подвесной снаряд, стойка для боксерского мешка, усиленная конструкция, вес мешка до 160 кг. напольное исполнение, регулировка по высоте, стабильность установки обеспечивается или креплением к полу или установкой свободных весов (дисков) на 26-50 мм. Мешок и свободные веса (диски) в к-т не входят, шт. АРТ4417</p> 	8210



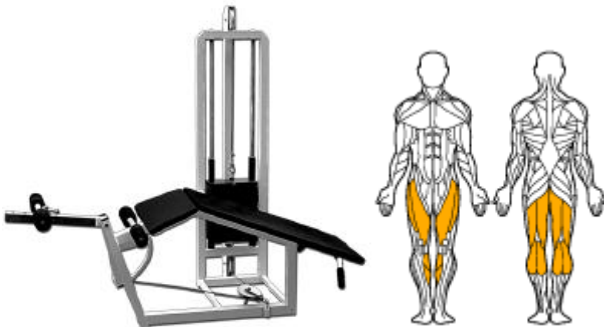

7449	<p>Тренажер Армрестлинг (тяги-толкай) АРТ7449</p> 	19500
7404	<p>Тренажер для верхней части мышц груди, жим от груди сидя, свободные веса, раздельная загрузка на правую и левую руку, шт. АРТ7404</p> 	37355
7438	<p>Тренажер для длинных мышц спины и пресса 45 град. Гиперэкстензия (козел). Габариты 1200x600x800, шт. АРТ7438</p> 	6885



7439	<p>Тренажер для длинных мышц спины и пресса. Гиперэкстензия горизонтальная (козел). Габариты 1200x600x800. Масса: 35 кг, шт. АРТ7439</p> 	7880
7439 -1	<p>Тренажер для длинных мышц спины и пресса. Гиперэкстензия горизонтальная облегченная (козел). Габариты 1200x600x800. Масса: 25 кг, шт. АРТ7439-1</p> 	6670
7371	<p>Тренажер для мышц бицепса рук для работы со штангой. Скамья Скотта или пюпитр. Габариты: 1200x600x1000. Масса: 40 кг, шт. АРТ7371</p> 	7315

7372	<p>Тренажер для мышц бицепса рук для работы со штангой усиленный. Скамья Скотта или пюпитр. Регулируемый угол наклона пюпитра. Габариты: 1200x600x1000. Масса: 47 кг, шт. АРТ7372</p> 	9450
7440	<p>Тренажер для мышц груди, спины, плеч, ног. Станок Смита, жим и приседания по направляющим с подшипниками, модель 17782. Габариты 900x1600-2200x1900. Масса 60-70 кг, шт. АРТ7440</p> 	24490
7443	<p>Тренажер для мышц груди. Бабочка тросовая, баттерфляй, в к-те грузы на 70 кг, модель 23802. Габариты 900x700x1700. Масса 100 кг, шт. АРТ7443</p> 	32799
7441	<p>Тренажер для мышц нижней части спины и трицепса рук. Стойки со скамейкой для жима в обратном наклоне 20-25 градусов, Габариты: 1250x1800x1140. Масса: 40 кг, шт. АРТ7441</p> 	10050



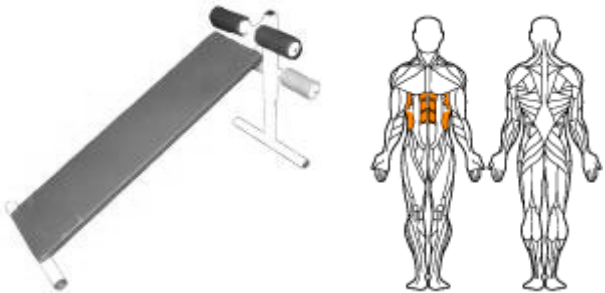

7450	<p>Тренажер стойки разборные для жима лежа. Может комплектоваться скамьями АРТ7464 или АРТ7465. Масса 20 кг, шт. АРТ7450</p> 	4000
7442	<p>Тренажер для мышц ног, передней поверхности бедра. Гак-машина, модель 21828. Габариты 1000x1800x1500. Масса: 60 кг, шт. АРТ7422</p> 	30075
7425	<p>Тренажер для мышц ног. Бицепс, сгибатель бедра в к-те грузы на 70 кг. Габариты 1600x800x1450. Масса 110 кг, шт. АРТ7425</p> 	32799
7426	<p>Тренажер для мышц ног. Квадрицепс, разгибатель бедра в к-те грузы на 70 кг. Габариты 900x800x1450. Масса 100 кг, шт. АРТ7426</p> 	32799
7446	<p>Тренажер для мышц пресса, дельтовидных мышц, подъема ног, отжимания, подтягивания, брусья, перекладина для потягивания. Габариты 1200x700x2100. Масса 50 кг, шт. АРТ7446</p> 	17940

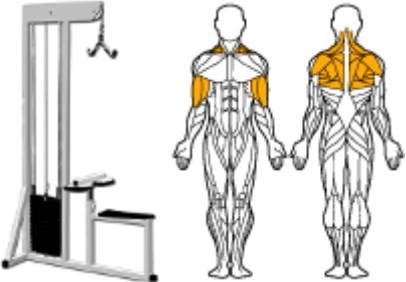
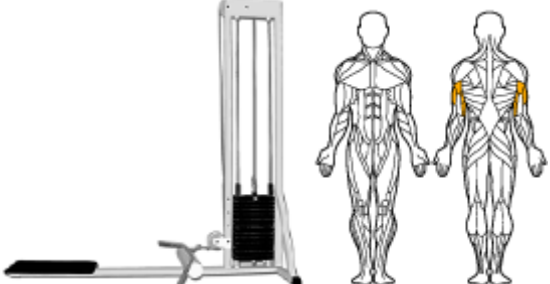
7447	<p>Тренажер для мышц пресса, подъема ног. Габариты 800x600x1600. Масса 20 кг, шт. АРТ7447</p> 	12650
7441 -1	<p>Тренажер для мышц пресса, дельтовидных мышц, подъема ног, отжимания, подтягивания, брусья, перекладина для потягивания. Наклон верт.рамы 10 град. Габариты 1200x700x2100. Масса 50 кг, шт. АРТ7441-1</p> 	18900

<p>7441 -1</p>	<p>Тренажер для мышц пресса, подъема ног пристенный. Габариты 800x600x1600. Масса 20 кг, шт. АРТ7447-1</p> 	<p>8950</p>
<p>7451</p>	<p>Тренажер для мышцы спины, рук, груди, пресса. Кроссовер, тросовая стенка, силовой эспандер, блочная рамка, в к-те грузы на 2x70 кг, шт. АРТ7451</p> 	<p>37479</p>
<p>7427</p>	<p>Тренажер для ног, передней поверхности бедра, ягодиц. Гак-машина и жим ногами совместные. Габариты 1000x1800x1500. Масса: 80 кг, шт. АРТ7427</p> 	<p>37850</p>
<p>4728</p>	<p>Тренажер для ног, передней поверхности бедра, ягодиц. Жим ногами. Габариты 1000x1600x1200. Масса: 60 кг, шт. АРТ7428</p> 	<p>29155</p>

7453	<p>Тренажер для пресса, римский стул. Габариты 1200x500x600. Масса 25 кг, шт. АРТ7453</p> 	6250
7454	<p>Тренажер для пресса с брусьями на гимнастическую стенку. Длина горизонтальных жердей – 0,65 м. Расстояние между горизонтальными жердями - 0,5 м. Высота брусьев 0,42 м, спинка 0,6x0,27 м, подлокотники горизонтальные, опоры для кистей рук вертикальные, , шт. АРТ7454</p> 	3105
7432	<p>Тренажер для широчайших мышц спины, рычажная тяга на свободных весах. Шток или Т-гриф. Габариты 1800x600x600. Масса: 20 кг, шт. АРТ7432</p> 	10419
7433	<p>Тренажер для широчайших мышц спины. Тяга сверху, верхний блок, в к-те грузы на 70 кг. Габариты 600x750x2200. Масса с грузами 100 кг, шт. АРТ7433</p> 	25575
7435	<p>Тренажер для широчайших мышцы спины. Тяга снизу, гребля, нижний блок, в к-те грузы на 70 кг. Габариты 600x750x2200, шт. АРТ7435</p> 	27025

7463	<p>Тренажер с самостраховкой для работы со штангой. Силовая рама. Габариты 1200x700x2040. Масса: 60 кг, (без штанги) шт. АРТ7463</p> 	15225
7463 -3	<p>Тренажер для работы со штангой пол-потолок, с турником. Габариты 1250x200x2400-3000. Масса: 30 кг, (без штанги) шт. АРТ7463-3</p> 	8250
7464	<p>Тренажер скамейка атлетическая, горизонтальная скамейка, шт. . АРТ7464</p> 	3700

7465	<p>Тренажер скамейка складывающаяся, скамья с изменяемым углом наклона, с регулируемой спинкой, скамейка универсальная. Угол от 0 до 90 градусов. Габариты: 1000x500x1100. Масса: 30 кг, шт. АРТ7465</p> 	5200
7438 -1	<p>Тренажер скамья для нижней части спины, шт. АРТ7438-1</p> 	7140
7468	<p>Тренажер совместный для широчайших мышцы спины. Тяга сверху/снизу, верхний/нижний блок, в к-те грузы на 70 кг. Габариты 500x1250x2200, шт. АРТ7468</p> 	28400
7470	<p>Тренажер стенка гимнастическая металлическая разборная, усиленная, 2300x600 мм, шт. АРТ7470</p> 	4430

7482	<p>Тренажер, скамья атлетическая универсальная Длина - 1300 мм, ширина - 240 мм, высота - 550 мм, ширина опор - 520 мм. На боковых стойках 2 упора для ног, шт. АРТ 7482</p> 	2790
------	--	------